



# FERVE F-1900

CE

- (E) MANUAL DE INSTRUCCIONES
- (GB) INSTRUCTION MANUAL
- (F) MANUEL D'UTILISATION
- (D) BEDIENUNGSANLEITUNG
- (NL) GEBRUIKSAANWIJZING

# FERVE F-1900

12 V 400 A

1000 A pico / peak



12 V - 17 Ah



- Lea el manual de instrucciones antes de usar el FERVE F-1900.
- Read the instructions manual before attempting to use the FERVE F-1900.
- Lisez le manuel d'instructions avant d'utiliser le FERVE F-1900.
- Lesen Sie vor der Benutzung des FERVE F-1900 die Bedienungsanleitung.
- Lees de gebruiksaanwijzing aandachtig door alvorens de FERVE F-1900.



- Utilícelo en lugar ventilado y lejos de sustancias inflamables.
- Use it in a well-ventilated place and keep it away from inflammable substances.
- Utilisez-le dans un lieu aéré et loin de substances inflammables.
- Benutzen Sie das Gerät in einem belüfteten Raum und nicht in der Nähe von entzündlichen Substanzen.
- Gebruik het apparaat in een geventileerde ruimte en niet in de nabijheid van brandbare stoffen.



- Protéjase los ojos.
- Protect your eyes.
- Protégez-vous les yeux.
- Tragen Sie einen Augenschutz.
- Bescherm uw ogen.



- No esponga el aparato a la lluvia.
- Do not expose the equipment to rain.
- N'exposez pas l'appareil à la pluie.
- Setzen Sie das Gerät nicht dem Regen aus.
- Zet het apparaat niet in de regen.



- Evite que se produzcan cortocircuitos.
- Avoid short-circuits.
- Évitez que des courts-circuits ne se produisent.
- Vermeiden Sie Kurzschlüsse.
- Voorkom kortsluiting.



- Manténgalo alejado de los niños.
- Keep it out of reach of children.
- Laissez-le hors de la portée des enfants.
- Bewahren Sie das Gerät nicht in der Reichweite von Kindern auf.
- Houd het apparaat uit de buurt van kinderen.

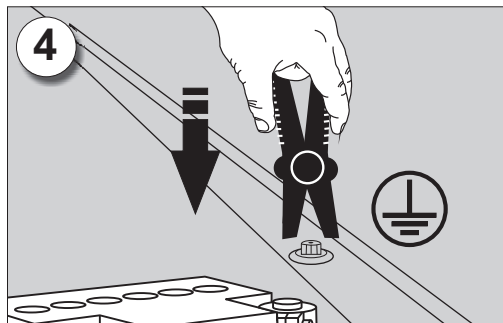
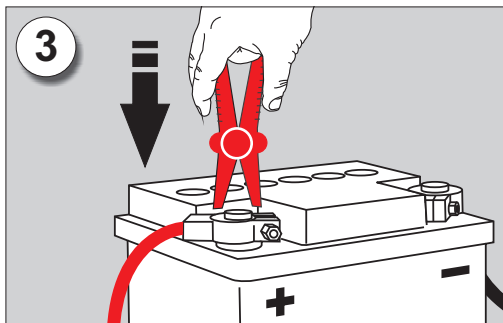
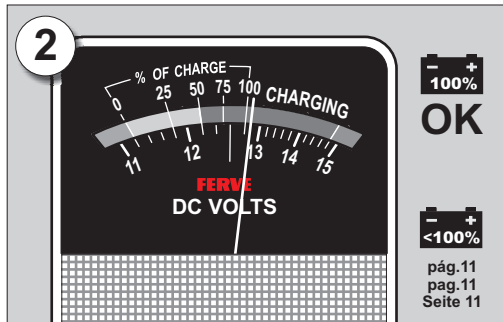
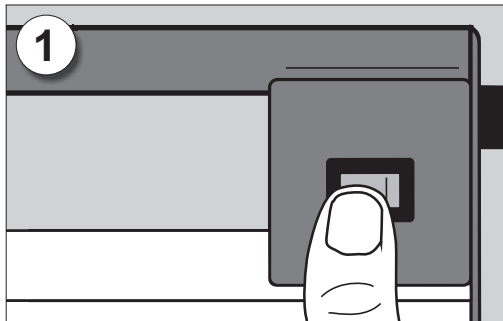

5

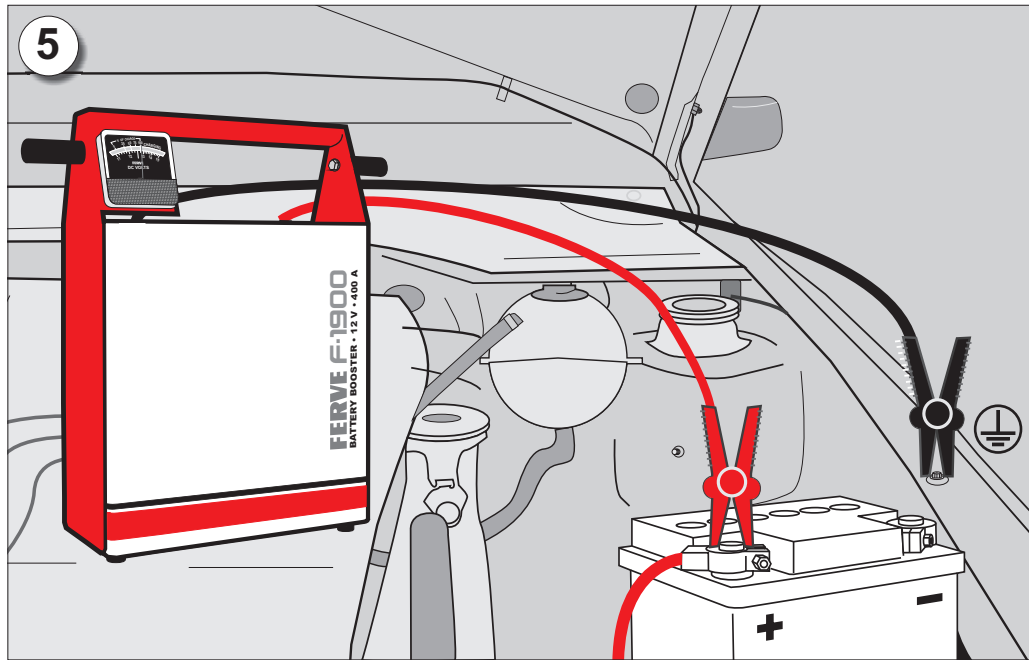

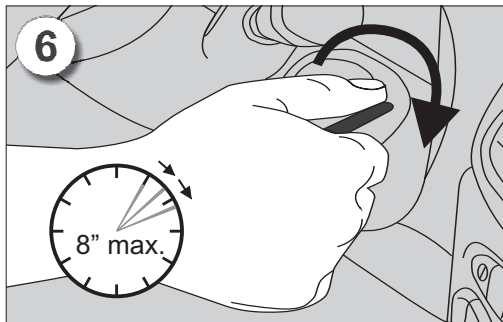

**E** No insista más de 6 a 8 segundos y espere 3 minutos entre cada intento.

**GB** Do not try for more than 6 to 8 seconds and wait at least 3 minutes between each attempt.

**F** N'insistez pas plus de 6 à 8 secondes et attendez 3 minutes entre chaque tentative.

**D** Versuchen Sie es nicht länger als 6 bis 8 Sekunden, und warten Sie vor jedem erneuten Versuch 3 Minuten.

**NL** Start niet langer dan 6 tot 8 seconden en wacht 3 minuten tussen elke poging.

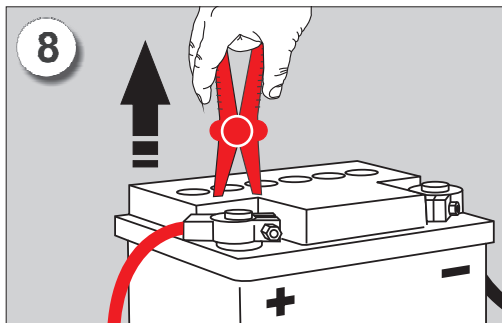
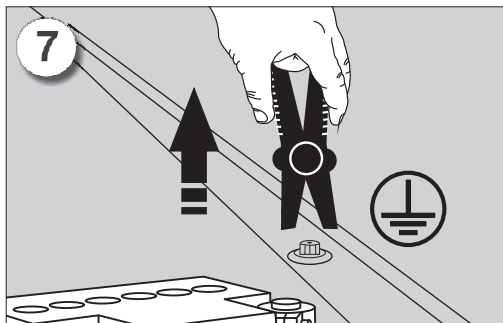

- E** Después de efectuar una ayuda de arranque, ponga a cargar a continuación el FERVE F-1900. (Vea página 11).
- GB** After using the starter assistant, proceed to charge the FERVE F-1900. (See page 11).

- F** Après l'utilisation du FERVE F-1900, ne pas oublier de le recharger pour le futur. (Voir page 11).
- D** Nach Durchführen einer Starthilfe das FERVE F-1900 zum Laden anschließen. (Siehe Seite 11).
- NL** Na de FERVE F-1900 als hulp bij het starten gebruikt te hebben, dient deze weer opgeladen te worden. (Zie pag. 11).

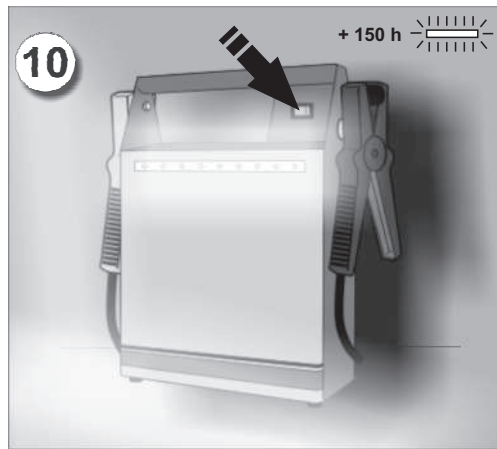
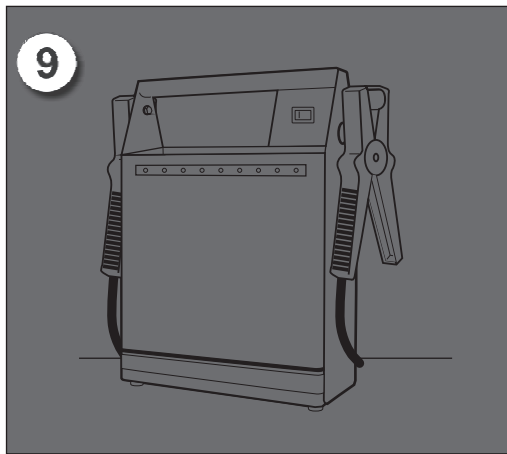

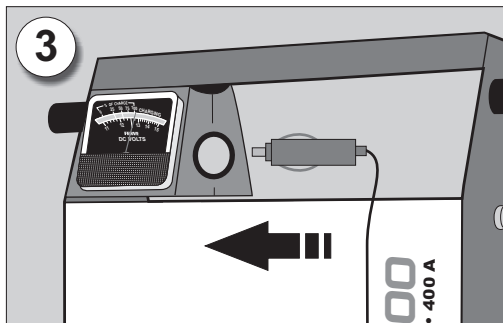
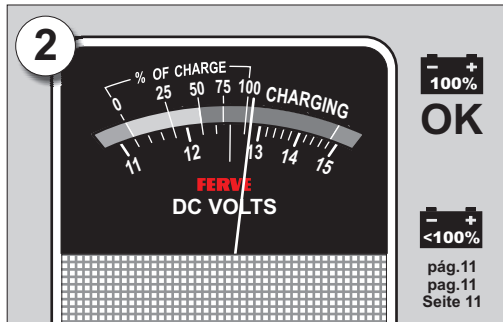
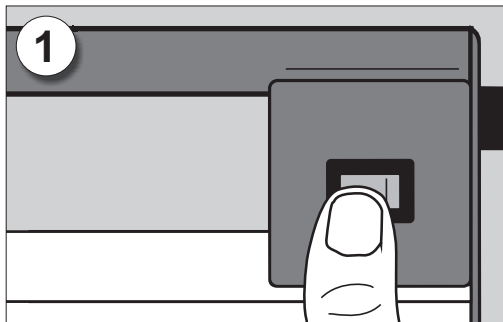

- (E) FUENTE DE ALIMENTACIÓN PORTÁTIL
- (GB) PORTABLE SUPPLY SOURCE
- (F) SOURCE D'ALIMENTATION PORTABLE
- (D) MOBILE NETZTEIL
- (NL) DRAAGBARE VOEDINGSBRON

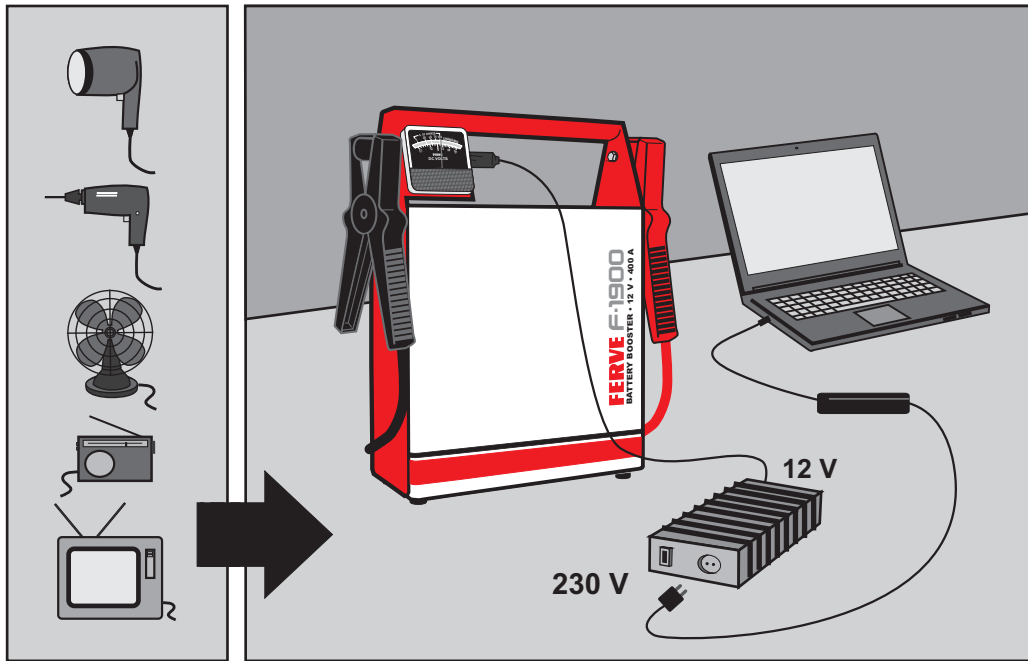

Potencia en vatios (W) Power in watts (W) Puissance en watts (W) Leistung in Watt (W) Vermogen in watt (W)
12
24
48
96
204

Intensidad en amperios (A) Current in amperes (A) Intensité en ampères (A) Stromstärke in Ampere (A) Stroomsterkte in ampère (A)
1
2
4
8
17

Horas de autonomía Hours of self-operation Heures d'autonomie Betriebsstunden Bereik in uren
17
6,5
3
1,2
1

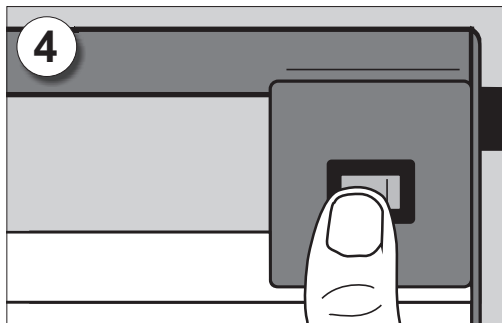
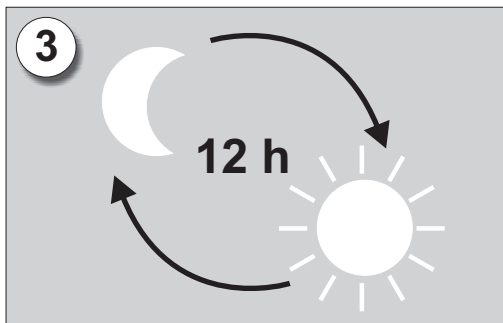
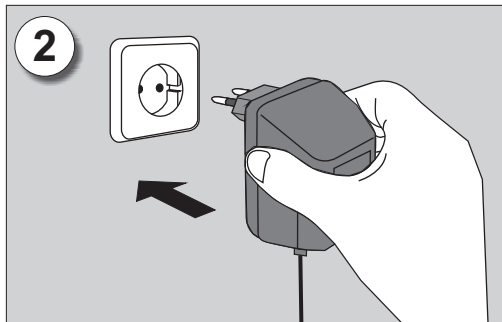
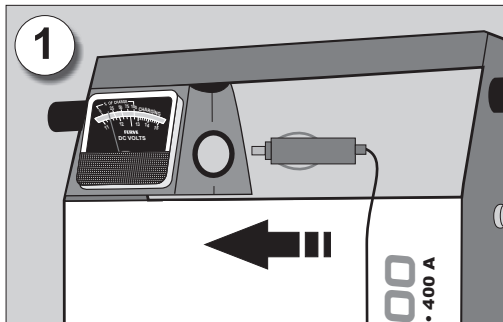

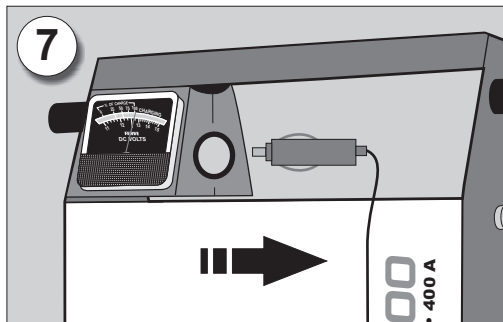
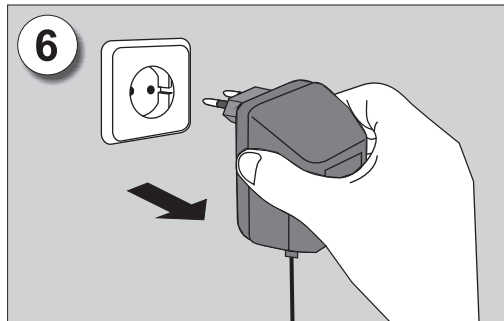
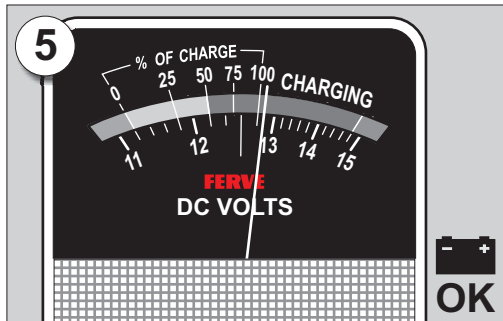

- E** Si no lo usa, cargue el FERVE F-1900 cada 3 meses.
- GB** When not in use, charge the FERVE F-1900 every 3 months.
- F** Lorsque vous ne l'utiliserez pas, chargez le FERVE F-1900 tous les 3 mois.
- D** Wird das FERVE F-1900 nicht gebraucht, sollte es alle 3 Monate geladen werden.
- NL** Laad de FERVE F-1900 iedere 3 maanden als u hem niet gebruikt.

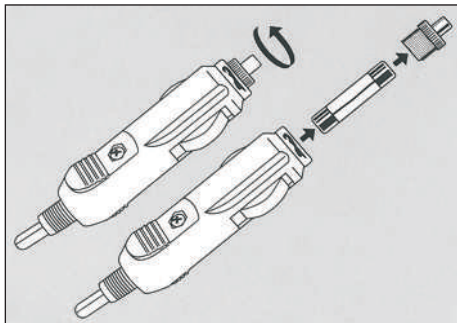

- E** El conector del FERVE F-215 lleva incorporado un fusible interno que actúa en caso de sobrecarga o cortocircuito. Cuando deba cambiarlo, sustitúyalo por otro del mismo valor y características.
- GB** The connector on the FERVE F-215 charger has a built-in internal fuse that works in the event of overload or short-circuit. When this internal fuse has to be changed, it must be replaced with another of the same power and characteristics.
- F** Le connecteur du FERVE F-215 incorpore un fusible interne qui agit en cas de surcharge ou de court-circuit. Lorsqu'il deviendra nécessaire de changer le fusible, remplacez-le par un fusible neuf ayant la même valeur et les mêmes caractéristiques.
- D** Der Stecker des FERVE F-215 verfügt über eine eingebaute Sicherung, die bei einer Überlastung oder einem Kurzschluß wirkt. Wenn diese ersetzt werden muß, ersetzen Sie sie durch eine Sicherung mit den selben Charakteristiken.
- NL** De stekker van de FERVE F-215 is voorzien van een interne zekering die ingeval van overbelasting of kortsluiting in werking treedt. Als de zekering vervangen moet worden, vervang deze dan door een zekering met dezelfde waarde en gelijke kenmerken.



EU/UE

**DECLARACIÓN DE CONFORMIDAD  
DECLARATION OF CONFORMITY  
DÉCLARATION DE CONFORMITÉ  
KONFORMITÄTSEKLRÄRUNG  
CONFORMITEITSVERKLARING**

Nosotros, We, Nous, Wir, Wij

FERVE, S.A.

declaramos, bajo nuestra única responsabilidad, que el producto  
*declare, under our sole responsibility, that the product*  
*déclarons, sur notre seule responsabilité, que le produit*  
*erklären, in alleiniger Verantwortung, daß das Produkt*  
*verklaren, onder onze eigen verantwoordelijkheid, dat de producten*

**Arrancador / Booster / Démarreur / Anlasser / Starter**

**F-1900**

al cual esta declaración se refiere, es conforme a la siguiente norma:  
*to which this declaration relates, is in conformity with the following standard:*  
*auquel se réfère cette déclaration, est conforme à la norme :*  
*auf das sich diese Erklärung bezieht, mit der folgenden Norm:*  
*waar deze verklaring zich op richt, in overeenstemming is met de volgende*  
*standaard:*

**EN 60335 - 1      EN 60335 - 2 - 29**

según las disposiciones de la Directiva:  
*following the provisions of Directive:*  
*conformement aux dispositions de Directive :*  
*Gemäß den Bestimmungen der Richtlinie:*  
*volgens de richtlijn:*

**73 / 23 EWG**

El Vendrell, 01/2009



## **E** GARANTÍA

El FERVE F-1900 está garantizado contra todo defecto de fabricación por un período de 24 meses a partir de la fecha de compra, mientras que la batería tiene una garantía de 3 meses.

Todas las sustituciones de batería serán hechas únicamente por el fabricante o servicio técnico autorizado, y serán motivo de inspección visual e interna.

No se cambiarán las baterías devueltas que hayan sido objeto de sobrecargas, tengan los terminales derretidos o se encuentren profundamente descargadas.

## **GB** WARRANTY

The FERVE F-1900 is guaranteed against all manufacturing defects for a period of 24 months after the date of purchase, whereas the battery is guaranteed for 3 months.

All battery replacements shall be made exclusively by the manufacturer or authorized technical service, and shall be motive for visual and internal inspection.

Returned batteries that have been subject to overcharging, have melted terminals or are profoundly discharged will not be exchanged.

## **F** GARANTIE

Le FERVE F-1900 est garantie contre tout défaut de fabrication pour une période de 24 mois à compter de la date d'achat. La batterie est, elle, garantie 3 mois.

Toutes les remplacements de batteries seront effectués uniquement par le fabricant ou par le service technique

autorisé, et feront l'objet d'une inspection visuelle et interne.

Les batteries retournées ayant fait l'objet de surcharges, ayant les bornes fondues ou se trouvant profondément déchargées, ne seront pas changées.

## **D** GARANTIE

Für den Starter FERVE F-1900 wird ein Garantiezeitraum von 24 Monaten ab Kaufdatum für jede Art von Herstellungsfehler eingeräumt, während für die Batterie 3 Monate Garantie gewährt werden.

Jeder Batterieersatz darf ausschließlich vom Hersteller oder von einem dazu ermächtigten technischen Service durchgeführt werden und wird sowohl einer externen Sichtkontrolle als auch einer internen Prüfung unterzogen. Es werden keine Batterien ersetzt, die aufgrund von Überlastung, geschmolzener Kabelschuhe oder extremer Entladung nicht mehr in Ordnung sind.

## **NL** GARANTIE

De garantie op starter FERVE F-1900 dekt defecten in de fabricage gedurende 24 maanden na datum van aankoop, terwijl de accu een garantie van 3 maanden heeft.

Het vervangen van de accu wordt uitsluitend door de fabrikant of een erkende technische dienst uitgevoerd en de accu's worden visueel en inweding gecontroleerd. Geretourneerde accu's die overbelast of volledig ontlaad zijn alsmede accu's waarvan de polen gesmolten zijn, worden niet vervangen.



© FERVE, S.A. - Design Ferret - 2008

FERVE, S.A

Ctra. de Calafell, 15-25 - Apartado (P.O. Box) 7  
43700 El Vendrell (España)

Tel. +34 977 660 500 - Fax +34 977 661 160

[www.ferve.com](http://www.ferve.com)  
[ferve@ferve.com](mailto:ferve@ferve.com)

2019009-0109